

RAPESCO®

worldwide

P3100



100



GB	Instruction Manual	5-6
FR	Manuel d'instruction	7-8
ES	Manual de instrucción	9-10
PT	Manual de Instruções	11-12

FIG. A

P3100

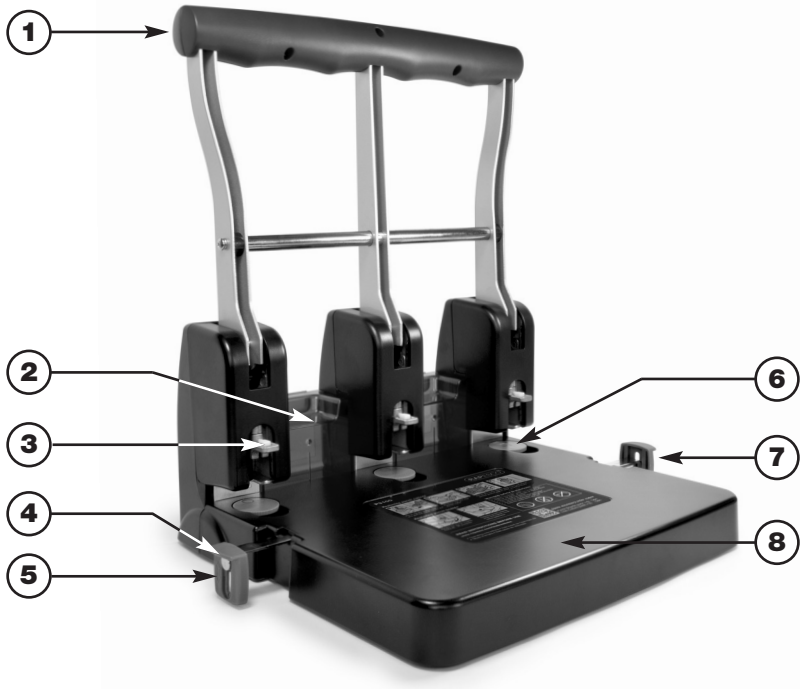
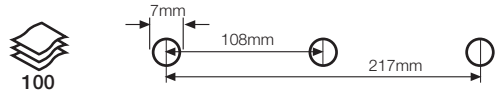

FIG. B

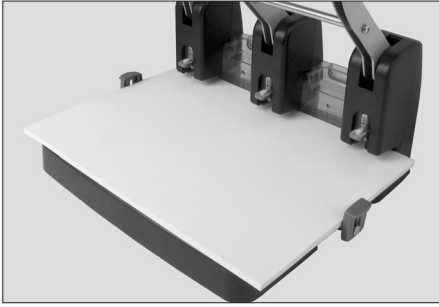

FIG. C(a)

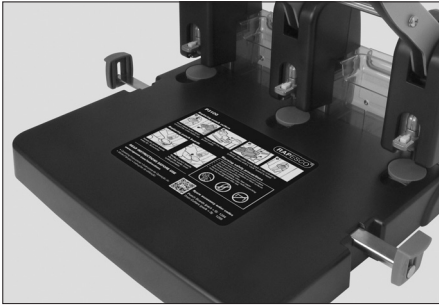

FIG. C(b)

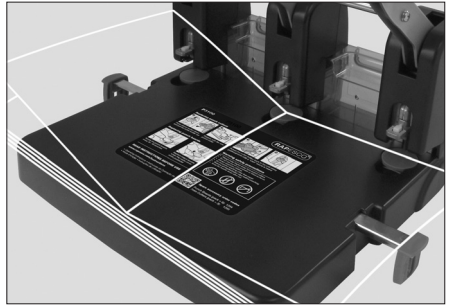

FIG. D(a)



FIG. D(b)

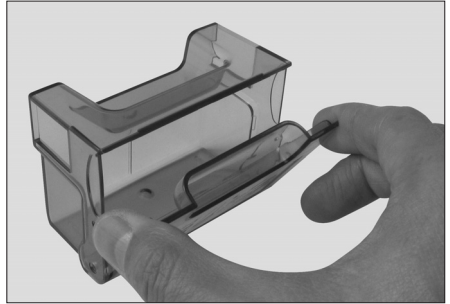

FIG. E(a)

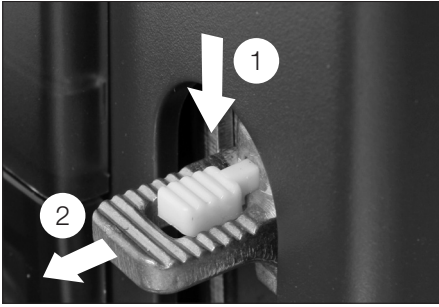

FIG. E(b)

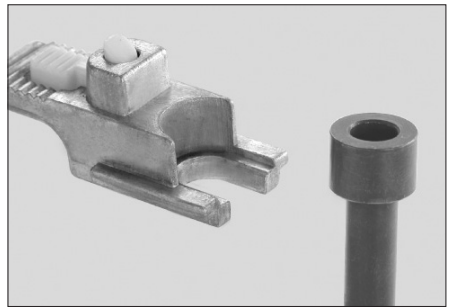

FIG. E(c)

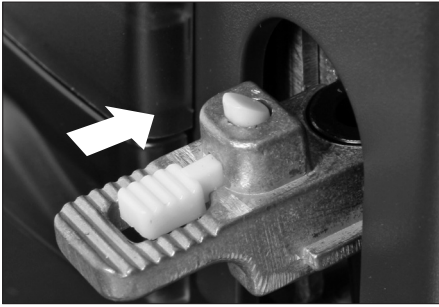
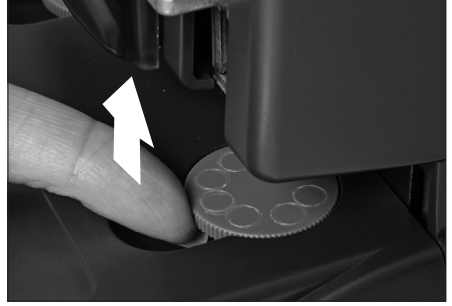

FIG. F(a)



FIG. F(b)



WARNING/Specific Safety Precautions:

1. Before use, carefully read and understand all instructions. Save this manual for future reference.
2. Be aware of the punching cutter - never insert your fingers or any other body parts near any of the cutters. Use common sense when using this punch. Following this basic safety precaution should reduce the risk of personal injury.
3. Children should be supervised when using the P3100 punch.
4. The P3100 punch is intended for use with paper only. Remove all staples and paper clips prior to punching the paper. Do not punch vinyl, board or cloth covered paper.
5. Do not use this punch on an unstable or tilted surface.
6. Paper punching volumes must not exceed the models specified sheet capacity as stated in this instruction manual.

Other Precautions:

Please avoid double perforation or perforating the edge of the paper.



Punch Features (FIG. A) P3100

1. Extended arm/handle for maximum leverage
2. Paper chips/confetti container
3. Punching cutters
4. Fits (US) A - B paper sizes
5. Self-centring paper guide
6. Punching boards
7. Paper stop/adjustable paper guide for 3-hole punching
8. Sturdy base with metal chassis

Instructions for Use

For your convenience, these punches are pre-supplied with 1 set of punching cutters and boards.

Note: We strongly recommend that you only use approved/genuine Rapesco punching cutters and boards. We have experienced many service issues following the use of inferior spare boards and cutters.

Punching the Paper (FIG. B)

1. Lift handle until completely upright.
2. Slide the paper guides outwards.
3. Insert the paper to be punched ensuring it is firmly against the back wall of the punch.
4. Adjust the paper guides securely against the edge of the paper.
5. Press handle downward to punch ensuring that the punching cutters are completely through to the punch boards.
6. Once punching is complete the handle should be lifted to remove the paper.

Function of the Paper Stop (FIG. C)

- (a) For standard 3-hole punching make sure both paper stops are in up position. The paper stop also fits paper widths from 247mm to 315mm.
- (b) If the paper size is greater than (US) B, push the paper stop to the down position so it is not in use. Fold the top piece of your paper in the centre to get the centre line before punching your stack of paper.

Emptying Paper Chips Container (FIG. D)

Regularly pull out the paper chips/confetti container draw (a) and open the lid (b) to empty.

Replacing Punch Cutters (FIG. E)

⚠ PLEASE TAKE CARE REPLACING PUNCH CUTTERS THEY ARE EXTREMELY SHARP.

- (a) Lift the handle until completely upright, press down the release button (1) and pull out the punch cutter holder (2).
- (b) Replace the punch cutter(s) with a new one.
- (c) Insert the punch cutter holder into the rail until it clicks in place.

NOTE: If all the sheets in the paper stack are not being punched then one or more of the cutters may need replacing.

Replacing Punch Boards (FIG. F)

- (a) Rotate punch boards every 30-50 punches before the punching indents become too deep.
- (b) Replace punch boards when the punching indents cover the entire perimeter. Do this by lifting the board with your finger.

NOTE: If the boards are not frequently replaced damage will occur to the punch.

Guarantee

All Rapesco products are carefully checked, tested and are subject to the tight controls of Quality Assurance. Rapesco therefore offers the following guarantee. Your warranty claim based on your sales contract with the retailer, including your statutory rights, shall not be affected by this guarantee.

Should your Rapesco punch become defective due to faulty materials or workmanship within the warranty period, from the date of purchase, we will replace all defective parts free of charge or at our discretion, replace the punch free of charge. Please note, proof of purchase must be produced (e.g. an original receipt). The guarantee period starts from the time the punch is purchased from new. The date on your original sales receipt is the guarantee start date.

This warranty excludes:

- Punches that have received unauthorised changes or additions.
- Accessories such as punching cutters and replacement punching boards, etc.
- Defects to the punches caused by improper use (ie. not replacing cutters and boards), abnormal environmental conditions, inappropriate operating conditions or non-compliance with our operating instructions.

ATTENTION/Consignes de sécurité

spécifiques

1. Avant toute utilisation, lire avec soin et bien comprendre toutes les instructions. Conserver le manuel pour référence ultérieure.
2. Toujours manipuler le perforateur haute performance avec beaucoup de soin. Ne jamais placer vos doigts ni aucune partie du corps sous ou à proximité des lames. Utiliser votre bon sens lorsque vous utilisez votre perforateur haute performance. Suivre ces consignes de sécurité de base permet de réduire les risques d'accident.
3. Les enfants ne doivent utiliser le perforateur haute performance P3100 que sous le contrôle et la surveillance d'un adulte.
4. Les perforateurs haute performance P3100 ne sont conçus que pour utilisation sur papier. Enlever toutes les agrafes et les trombones avant de perforer le papier. Ne pas perforer du papier recouvert de vinyle, de carton ou de tissu.
5. Ne pas utiliser le perforateur haute performance sur une surface inclinée ou instable.
6. Le volume de papier à perforer ne doit pas excéder la capacité des modèles spécifiée en nombres de feuilles dans le manuel d'instruction.

Autres précautions :

Veuillez éviter les doubles perforations et les perforations sur le bord du papier.



Spécifications du perforateur haute performance (FIG. A)

P3100

1. Bras prolongé pour maximiser l'effet de levier
2. Bac à confettis / tombées de papier
3. Lames de perforation
4. Conçu pour les dimensions de papier (US) A - B
5. Guide de papier à centrage automatique
6. Plaques de perforation
7. Butée de papier / Guide de papier ajustable pour perforation quatre trous
8. Base solide avec châssis en métal

Mode d'emploi

Pour votre commodité, nos perforateurs haute performance sont fournis équipés d'un jeu de plaques et de lames de perforation.

Remarque : Nous recommandons fortement l'utilisation exclusive de lames et de plaques de perforation Rapesco d'origine / approuvées. Nous avons eu à répondre à un grand nombre de problèmes résultant de l'utilisation de lames et de plaques de perforation de qualité inférieure.

Perforation du papier (FIG. B)

1. Soulever la poignée jusqu'à ce qu'elle soit à la verticale.
2. Faire coulisser les guides de papier vers l'extérieur.
3. Insérer le papier à perforer en veillant à ce qu'il soit fermement en butée contre la face arrière du perforateur.
4. Ajuster les guides du papier fermement contre le bord du papier.
5. Appuyer sur la poignée vers le bas pour perforer en veillant à ce que les lames du perforateur aient bien traversé jusqu'aux plaques de perforation.
6. Une fois la perforation terminée, soulever la poignée pour enlever le papier.

Fonction de la butée de papier (FIG. C)

- (a) Pour une perforation standard à trois trous, veiller à ce que les deux butées de papier soient en position supérieure. La butée de papier est conçue pour des largeurs de papier de 247mm à 315mm.
- (b) Si la dimension du papier est supérieure à (US) B, pousser la butée du papier en position inférieure afin qu'elle ne soit pas en position de fonctionnement. Plier la partie supérieure de votre papier au centre pour obtenir la ligne médiane avant de perforer votre pile de papier.

Vidage du bac de réception des confettis

(FIG. D)

Retirer régulièrement le bac à confettis et ouvrir le couvercle pour le vider.

Remplacement des lames de perforation

(FIG. E)

⚠ VEUILLEZ PROCEDER AVEC SOIN LORS DU REMPLACEMENT DES LAMES DU PERFORATEUR. ELLES SONT EXTREMEMENT TRANCHANTES.

- (a) Soulever la poignée jusqu'à ce qu'elle soit à la verticale, appuyer sur le bouton d'ouverture (1) et retirer le support de lame du perforateur (2).
- (b) Remplacer la ou les lame(s) du perforateur par des lames neuves.
- (c) Insérer le support de lame de perforateur dans le rail jusqu'à ce qu'il s'enclenche en position.

Remarque : Si toutes les feuilles de la pile de papier ne sont pas perforées, il peut être nécessaire de remplacer une ou plusieurs des lames.

Remplacement des plaques de perforation

(FIG. F)

- (a) Faire pivoter les plaques de perforation toutes les 30 à 50 perforations avant que les indentations de perforation ne soient trop prononcées ou trop profondes.
- (b) Remplacer les plaques de perforation lorsque les indentations de perforation couvrent la totalité du périmètre. Pour ce faire, soulever la plaque avec le doigt.

Remarque : Si les plaques ne sont pas remplacées fréquemment, le perforateur risque d'être endommagé.

Garantie

Tous les produits de Rapesco font l'objet d'un contrôle de qualité exigeant. En conséquence, Rapesco propose la garantie suivante. Toute réclamation, ainsi que vos droits légaux, basée sur le contrat que vous auriez établi avec votre revendeur ne sera pas influencée par cette garantie.

Au cas où votre perforateur Rapesco deviendrait défectueux en raison de défaut de matériaux ou de la fabrication pendant la période de garantie, nous remplacerons toute pièce défectueuse à titre gratuit ou, à notre gré, l'outil entier. Veuillez noter qu'une preuve d'achat doit être fournie. La garantie commence dès le moment d'achat. La data indiquée sur la facture d'origine constitue la data de commencement de la garantie.

Cette garantie exclut :

- Les perforateurs ayant fait l'objet d'additions ou de modifications non autorisées.
- Les accessoires tels que les lames et les plaques de perforation de remplacement, etc.

- Les défauts du perforateur résultant d'une utilisation incorrecte (par exemple non remplacement des lames et plaques), de conditions d'utilisation anormales, d'utilisation dans un environnement inapproprié ou de non respect de nos consignes d'utilisation.

AVISO/Precauciones específicas de seguridad:

1. Antes de su uso, lea atentamente todas las instrucciones y asegúrese de comprenderlas. Guarde este manual para futura referencia.
2. Tenga cuidado con los punzones de perforación: nunca ponga los dedos, ni ninguna otra parte de su cuerpo, cerca de los mismos. Utilice el sentido común a la hora de usar este potente taladro. Si se siguen estas precauciones básicas de seguridad se debería reducir en gran manera el riesgo de lesiones.
3. Los niños deberían estar supervisados en todo momento cuando utilicen el potente taladro P3100.
4. Los potentes taladros P3100 están diseñados para ser usados exclusivamente con papel. Se deberán quitar todas las grapas y clips del papel antes de su uso. Nunca deberán utilizarse para taladrar vinilo, cartón o papel recubierto de tela.
5. No se deberá utilizar el taladro sobre una superficie inestable o inclinada.
6. El volumen de papel a taladrar no deberá exceder la capacidad de hojas especificada para cada modelo en este manual de instrucciones.

Otras precauciones:

Se deberán evitar las dobles perforaciones así como el taladrar el borde del papel.



Características del taladro (FIG. A) P3100

1. Mango / brazo extendido para máximo apalancamiento
2. Recipiente para los recortes / confeti de papel
3. Punzones de perforación
4. Compatible con tamaños de papel (US) A - B
5. Guía de papel auto-centrada
6. Placas de perforación
7. Tope de papel / guía de papel regulable para taladro de 4 agujeros
8. Base resistente con chasis de metal

Instrucciones de uso

Para su comodidad, nuestros potentes taladros se suministran con un juego de punzones y placas de perforación.

Nota: Recomendamos encarecidamente usar exclusivamente punzones y placas de perforación aprobados/genuinos Rapesco. Hemos experimentado numerosos problemas de mantenimiento tras el uso de punzones y placas de perforación de repuesto de calidad inferior.

Perforación del papel (FIG. B)

1. Levante la empuñadura hasta que esté completamente vertical.
2. Deslice las guías de papel hacia afuera.
3. Inserte el papel a taladrar asegurándose de que esté firmemente apoyado contra la parte posterior del taladro.
4. Ajuste las guías de papel firmemente contra el borde del papel.
5. Presione la empuñadura hacia abajo para taladrar el papel asegurándose de que los punzones de perforación lleguen hasta las placas.
6. Una vez finalizada la operación de perforación se deberá levantar la empuñadura para poder retirar el papel.

Función del tope de papel (FIG. C)

- (a) Para la perforación estándar de 3 agujeros asegúrese de que ambos toques de papel estén en la posición superior. El tope de papel también es compatible con anchuras de 247 mm a 315 mm.
- (b) Si el tamaño del papel es mayor de (US) B, empuje el tope del papel a la posición inferior, de manera que no esté en uso. Doble la hoja superior de papel por el centro para determinar la línea central antes de taladrar las hojas de papel.

Vaciado del contenedor de los recortes de papel (FIG. D)

De forma regular, saque el contenedor de recortes/confeti de papel y abra la tapa para vaciarlo.

Recambio de los punzones de perforación (FIG. E)

⚠ Tenga mucho cuidado al cambiar los punzones de perforación ya que son extremadamente cortantes.

- (a) Levante la empuñadura hasta que esté completamente vertical; pulse el botón de liberación (1) hacia abajo y tire del sujetapunzones (2) hacia fuera.
- (b) Recambie el/los punzón(es) de perforación con otro(s) nuevo(s).
- (c) Inserte el sujetapunzones en el rail hasta que se acople en su posición.

Nota: Si no se consiguen taladrar todas las hojas de papel es señal de que uno o más de los punzones de perforación necesitan cambiarse.

Recambio de las placas de perforación

(FIG. F)

- (a) Gire las placas cada 30-50 taladros antes de que las muescas de perforación se hagan demasiado profundas.
- (b) Recambie las placas cuando las muescas de perforación cubran la totalidad del perímetro. Para ello, levante la placa con el dedo.

Nota: Si no se cambian las placas de perforación frecuentemente, se terminará por dañar el taladro.

Garantía

Todos los productos de RAPESCO son comprobados cuidadosamente, probados y están sujetos a unos estrictos controles de calidad. Por lo tanto, Rapesco ofrece la consiguiente garantía. La garantía sobre la base de su contrato de venta con el minorista, incluyendo sus derechos legales, no se verá afectada por esta garantía.

Si su puño Rapesco resulta defectuoso debido a materiales defectuosos o mano de obra dentro del periodo de garantía, a partir de la fecha de compra, sustituiremos todas las piezas defectuosas de forma gratuita o, a nuestro criterio, reemplazaremos la herramienta sin ningún coste adicional. Tenga en cuenta que tiene que facilitar una prueba de compra (por ejemplo, un recibo original). El periodo de garantía empieza en el momento en que el instrumento se adquiere de nuevo. La fecha en el recibo de compra original es la fecha de inicio de la garantía.

Esta garantía excluye:

- Taladros que hayan sufrido cambios o adiciones no autorizados.
- Accesorios tales como punzones y placas de perforación de recambio, etc.

- Defectos del taladro provocados por uso indebido (por ejemplo, no recambiar los punzones o las placas de perforación), condiciones medioambientales anormales, condiciones operativas inapropiadas o la no-conformidad con nuestras instrucciones operativas.

AVISO/Precauções de Segurança

Específicas:

1. Antes de usar, leia e compreenda cuidadosamente todas as instruções. Guarde este manual para uso no futuro.
2. Tenha em atenção os cortadores de furos – não insira os seus dedos ou qualquer outra parte do corpo perto de qualquer dos cortadores. Use senso comum quando usar este furador robusto. O seguimento destas precauções de segurança básicas deve reduzir o risco de ferimentos pessoais.
3. Crianças devem ser supervisionadas quando usarem o furador robusto P3100.
4. Somente deve usar os furadores robustos P3100 com papel. Retire todos os agramos e cliques antes de furar o papel. Não fure vinil, cartão ou papel revestido com tecido.
5. Não use qualquer furador robusto numa superfície instável ou inclinada.
6. O volume de papel a ser furado não deve exceder a capacidade de folhas especificadas para os modelos tal como especificado neste manual de instruções.

Outras Precauções:

Por favor evite perfuração dupla ou perfurar a margem do papel.



Características do Furador (FIG. A) P3100

1. Manípulo estendido para um máximo aproveitamento da força de perfuração
2. Depósito de papel / pedaços de papel
3. Cortadores de furos
4. Para papel de tamanho (US) A a B
5. Marginador de centragem automática
6. Cartões de furar
7. Guia de papel/Marginador de papel ajustável para furador de 4 furos
8. Base firme com chassis de metal

Instruções de uso

Para sua conveniência, os nossos furadores robustos são pré fornecidos com um conjunto de cortadores de furos e cartões de furar. Nota: Nós recomendamos fortemente que somente use cortadores de furos e cartões de furar genuínos/aprovados pela Rapesco. Nós temos experiência de vários problemas de serviço devido ao uso de cortadores e cartões suplentes de qualidade inferior.

Furar o Papel (FIG. B)

1. Levante o punho até que este esteja completamente vertical.
2. Deslize os marginadores para fora.
3. Insira o papel a ser furado assegurando-se de que este está firmemente contra a parte traseira do furador.
4. Ajuste os marginadores seguramente contra cada margem do papel.
5. Pressione o punho para baixo assegurando-se de que os cortadores de furos atravessaram o papel completamente até aos cartões de furar.
6. Uma vez que os furos estiverem completos o punho deve ser levantado para retirar o papel.

Função do Guia de Papel (FIG. C)

- (a) Para furar os 3 furos normais assegure-se de que ambos os guias de papel estão na posição levantada. O guia de papel também pode ser usado com papeis entre 247mm e 315mm de largura.
- (b) Se o tamanho do papel for superior a (US) B, empurre o guia de papel para a posição baixada para que não seja usado. Dobre a primeira folha do seu papel ao meio para encontrar a linha central antes de furar todas as folhas de papel.

Esvaziar o depósito de pedaços de papel

(FIG. D)
puxe a gaveta de depósito de pedaços de papel e abra a tampa para esvaziar.

Substituir Cortadores de Furos (FIG. E)

⚠️ POR FAVOR TENHA CUIDADO AO SUBSTITUIR CORTADORES DE FURROS UMA VEZ QUE ELES SÃO EXTREMAMENTE AFIADOS.

- (a) Levante o punho até este estar completamente levantado, pressione para

baixo o botão de desengate (1) e puxe para fora o recipiente dos cortadores de furos (2).

(b) Substitua o(s) cortador(es) de furos com um novo.

(c) Insira o recipiente dos cortadores de furos no eixo até este fazer clique.

Nota: Se todas as folhas de papel não estiverem a ser furadas então pode ser necessário substituir um ou mais do que um cortador de furos.

Substituir Cartões de Furar (FIG. F)

(a) Rode os cartões de furar a cada 30-50 furos antes que as talhas dos furos fiquem demasiado fundas.

(b) Substitua os cartões de furar quando as talhas dos furos cobrirem o perímetro por completo. Para fazer isto levante o cartão com o seu dedo.

Nota: Se os cartões não forem substituídos frequentemente dano irá ocorrer ao furador.

Garantia

Todos os produtos da Rapesco são cuidadosamente verificados e testados e são sujeitos a controlos rigorosos de Garantia de Qualidade. Perante o exposto, a Rapesco oferece a garantia que se segue. O acionamento da sua garantia com base no seu contrato de venda com o retalhista, incluindo os respetivos direitos estatutários, não deverão ser afetados pela presente garantia.

No caso de o seu furador Rapesco vir a apresentar algum defeito devido a problemas de manufatura ou a materiais defeituosos dentro do período abrangido pela garantia, contado a partir da data de aquisição, substituiremos todas as peças defeituosas sem qualquer custo ou, a nosso critério, substituiremos a ferramenta sem qualquer custo. Agradecemos que leve em conta que será necessário apresentar a prova da compra (por ex.: um recibo original). O período de garantia tem início a partir do momento em que a ferramenta é comprada nova. A data constante do seu recibo de venda original representa a data de início da garantia.

Esta garantia exclui:

- Furadores robustos que tenham recibo alterações ou suplementos não autorizados.
- Acessórios tais como cortadores de furos e cartões de substituição, etc.

- Defeitos no furador robusto causados por uso inadequado (ex. não substituir os cortadores de furos e cartões de furar), condições ambientais anormais ou condições de operação inadequadas ou o não seguimento das instruções do nosso manual.

